

# スライディングアーム New

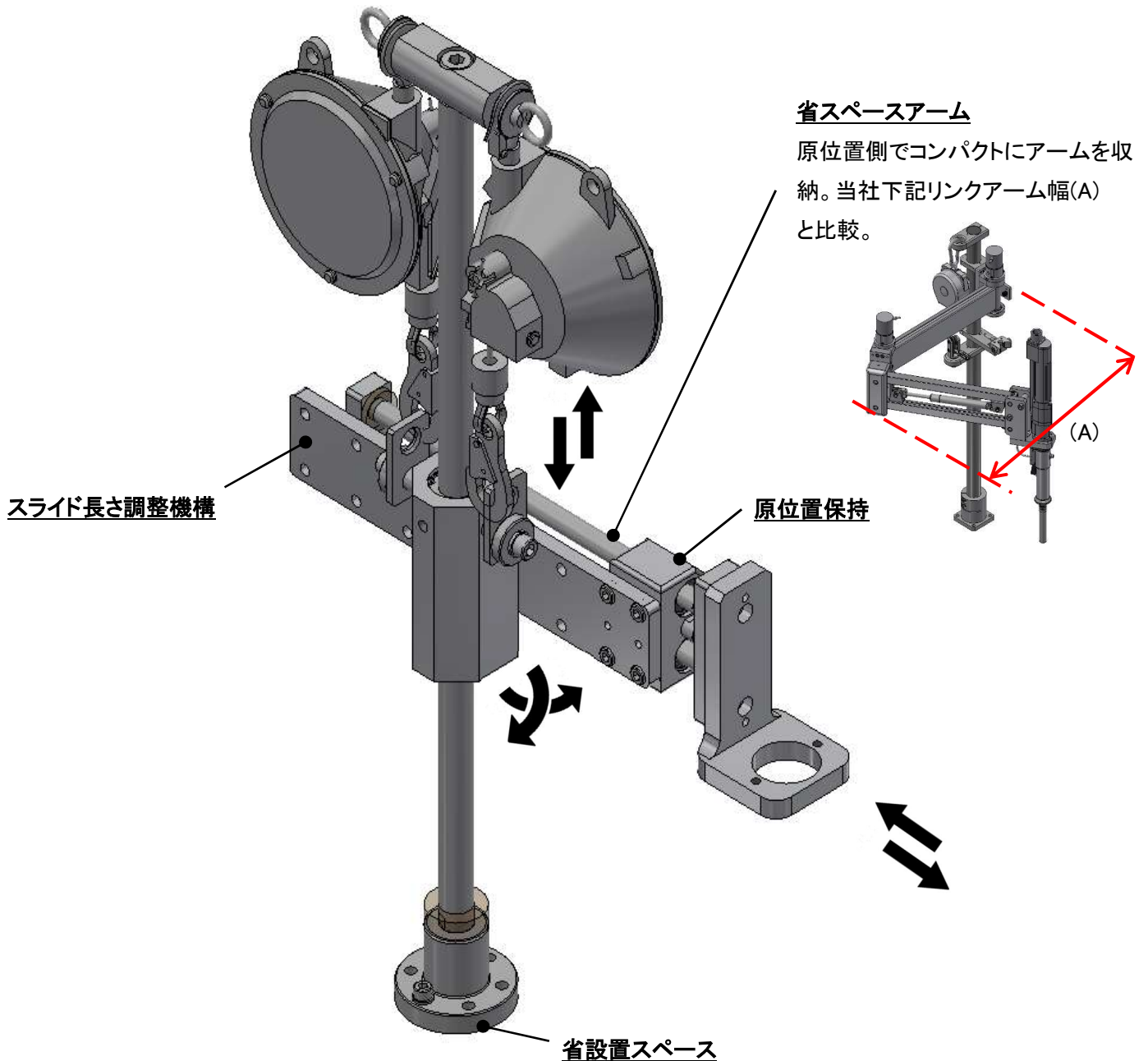

DATE: 2017/9/12

- ・省スペースアーム（当社比▼65%）
- ・低コスト（当社比▼50%）
- ・対象：AFC3000 Nutrunner / HFC3000 Hand Held Nutrunner / AFC1500 Nutrunner / Micro Nutrunner / FHT

下記は、最大許容トルク 40Nm タイプ

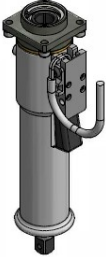
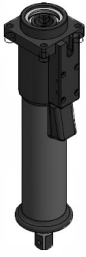

## グリップ

	回転式グリップ スイッチ	固定式グリップ スイッチ	グリップエンド スイッチ	なし
イメージ図				— (*1)
起動 スイッチ	○ (片手)	○ (片手)	○ (両手)	(*2) (片手)

\*1: HFT ツール採用時に選択可能

\*2: HFT ツールに付属スイッチ有

## 参考例

**HFT ストレートツール(40Nm)**

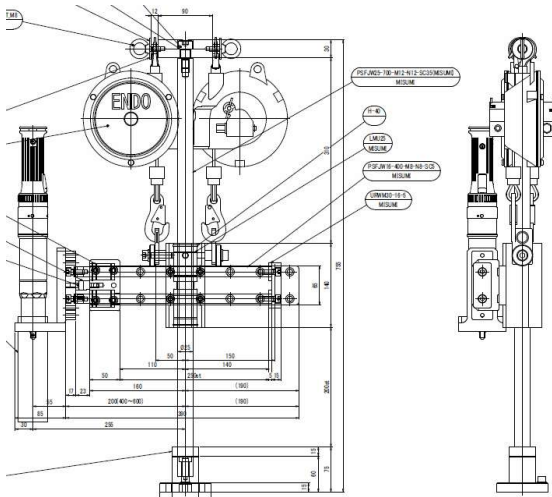

**FHT ピストルツール(925Nm)**

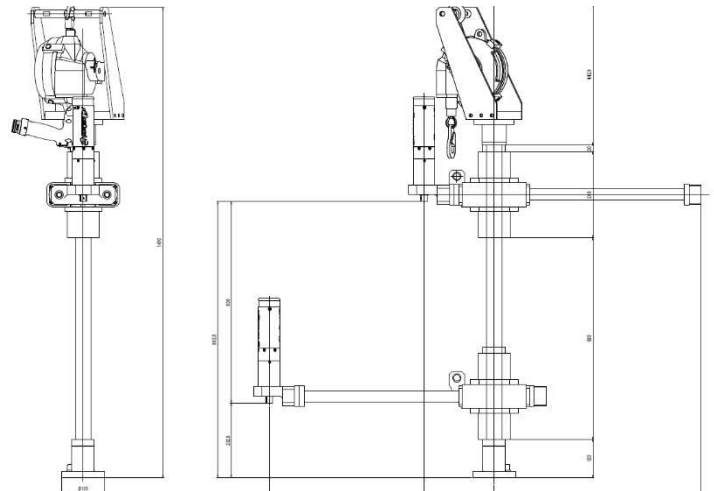

注意) 随時設計改良している為、本レポートと実物が異なる場合があります



ELECTRICAL ASSEMBLY TOOLS  
**DAI-ICHI DENTSU LTD.**  
NUTRUNNER / HNAD-HELD TOOL / SERVO PRESS

本社 〒182-0034 東京都調布市下石原 1-54-1  
T: 042-440-1465 F: 042-440-1436  
URL: <http://www.daiichi-dentsu.co.jp>

可児工場 〒509-0238 岐阜県可児市大森 690-1  
T: 0574-62-5865 F: 0574-62-3523  
Email: [sales@daiichi-dentsu.co.jp](mailto:sales@daiichi-dentsu.co.jp)