

サーボプレス ストレートツール **NEW**



ツール仕様

タイプ	最大推力 (kN)	定格推力 (kN)	最高速度 (mm/sec)	ストローク (mm)	全長 (mm)	適合コントローラー
DPR-101R3-30FB	10	2.5	238	300	1005	MFC-S060S
DPR-301R4J-30FB-CE	30	8.3	200	300	1039	MFC-S120S
DPR-501R4J-30FB-CE	50	10.4	160	300	1148	MFC-S120S

対応バージョン情報

コントローラー	V1.432	ユーザーコンソール	V1.301
---------	--------	-----------	--------

システム構成図

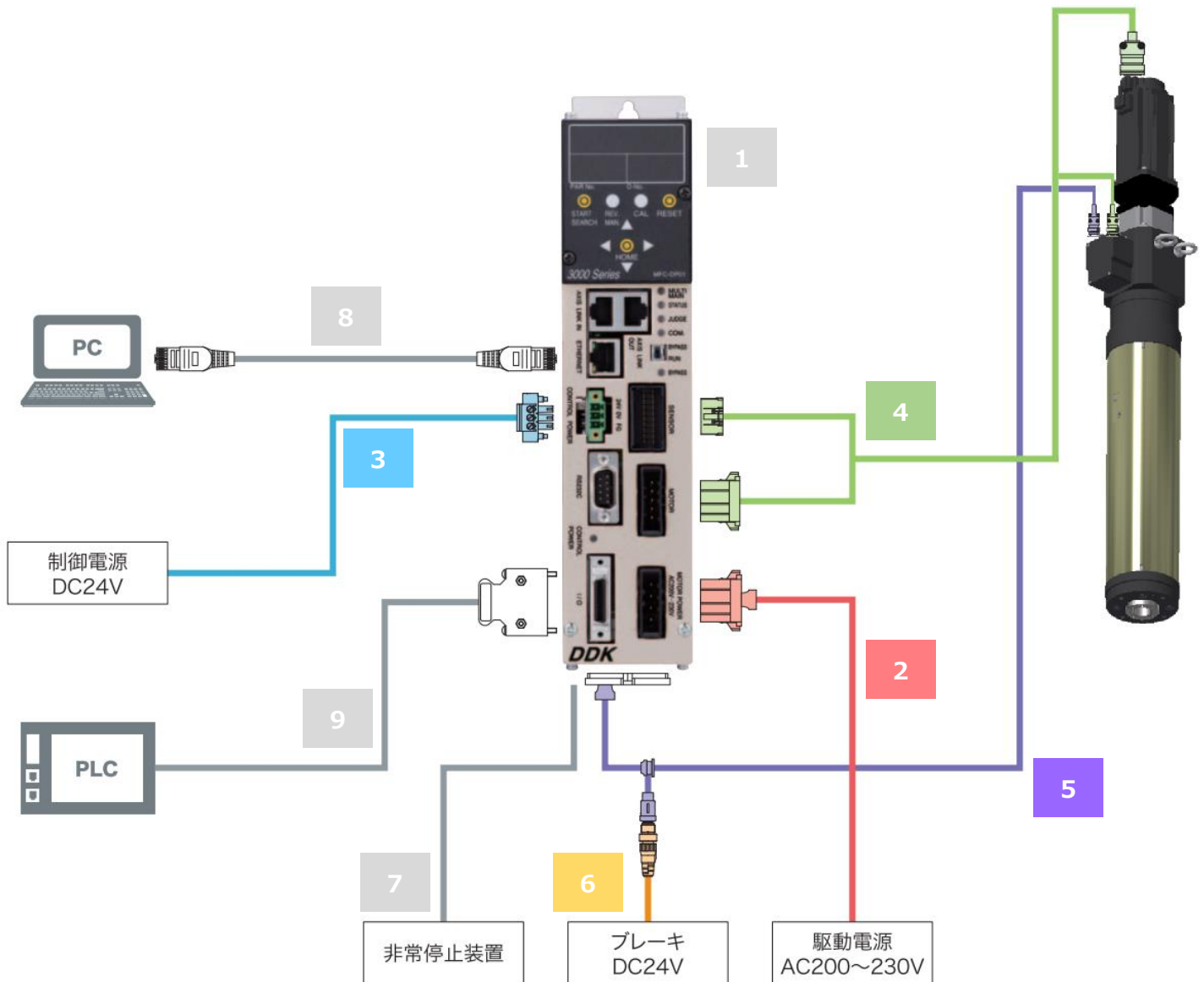

No	品名	型式	No	品名	型式
1	コントローラ	MFC-S120S	6	ブレーキケーブル	C15-B3-M1-U
2	駆動電源ケーブル	C15-D2-M**	7	ストップ信号ケーブル	C30-XA1-M**
3	制御電源ケーブル	C30-DC1-M**	7	ストップ信号コネクタ	MC1.5/2-STF-3.81
3	制御電源コネクタ	MC1.5/3-STF-3.81	8	Ethernet ケーブル	C30-UL1-M**
4	ツールケーブル	C30-FW4-M	9	標準 I/O ケーブル	C30-SU1-M**
5	リミットセンサ&ブレーキケーブル	C30-L3-M**	9	標準 I/O コネクタ	10126-3000PE

※詳細につきましてはお問合せください。

製品の仕様およびデザインは予告なく変更する場合があります。